

KUNSTSTOFF-UND KUNSTSTOFF/ALU-FENSTER

- [] Wärmedämmung U_w bis $0,90 \text{ W/m}^2\text{K}$
(mit entsprechender Verglasung)
- [] Wärmedämmung mit serienmäßiger
2fach-Verglasung ($U_g = 1,1 \text{ W/m}^2\text{K}$)
 $U_w = 1,3 \text{ W/m}^2\text{K}$
- [] Schalldämmung bis 44 dB
(mit entsprechender Verglasung)
- [] 68 mm Bautiefe
- [] 3-fach-Dichtungssystem
- [] Schwarze Dichtungen serienmäßig;
auf Wunsch hellgraue Dichtungen
- [] Entwässerung sichtbar
- [] Im Softline-Design erhältlich
- [] Widerstandsklasse WK2 geprüft (auf
Wunsch)
- [] Basissicherheit serienmäßig
- [] 5-Kammer-System
- [] In Stahl verschraubte Schließteile –
ab einer bestimmten Fenstergröße
- [] Designerschließstücke



Ausführung Exclusiv

Neben den Ausführungen „Exclusiv“ und „Decor“ erhalten Sie SOLION auch als Kombination von Exclusiv und Decor, d.h. außen mit Aluminiumschale und innen mit Decorfolie – auch in attraktivem Nuss-Decor.



Hellgraue Dichtungen

Drei umlaufende Dichtungen – auf Wunsch auch in Hellgrau – sorgen für hohe Dichtheit.



Hervorragende Stabilität

Großzügig dimensionierte Stahlversteifungen bewirken hohe Profilstabilität.

Schnitt senkrecht

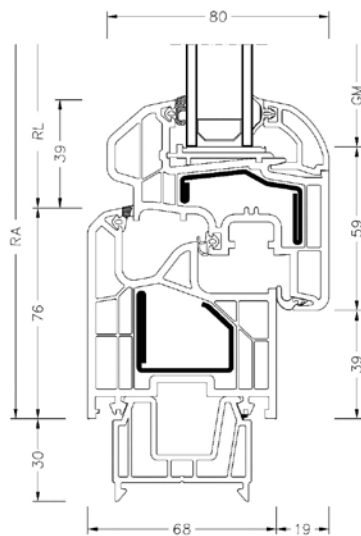

Schnitt waagrecht

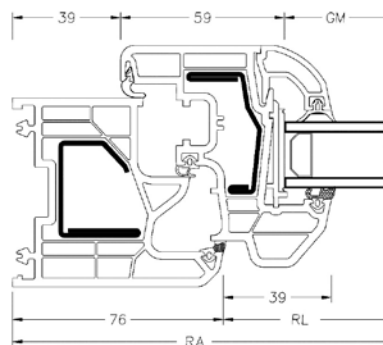

Schnitt Stulp

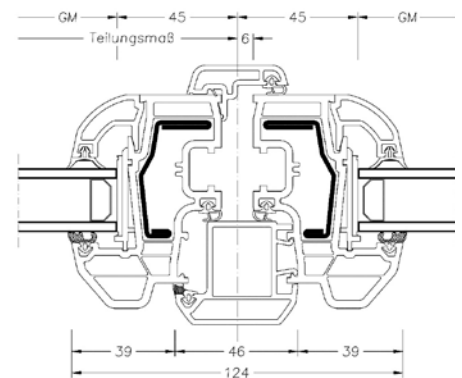

Systembeschreibung

5-Kammer-Kunststoffprofile mit sendzimererzinktem Versteifungsseisen:

- [] innen: in Weiß oder 4 Decorfärbaren erhältlich
- [] außen: in Weiß oder mit einer Aluminiumschale in allen RAL-Farben sowie in attraktiven Holz-, Metallicdekor-, HF-, HFM- und „Edelstahllook“-Farben erhältlich
- [] Rahmenprofil mit einer Bautiefe von 68 mm – in Exclusivausführung von 71 mm
- [] Flügelprofil mit einer Bautiefe von 80 mm in Ausführung Exclusiv 82 mm
- [] 2 Dichtungen im Flügelprofil (Anschlag- und Mitteldichtung) in hellgrau
- [] Anschlagdichtung im Blendrahmen – wahlweise in hellgrau oder schwarz
- [] Rahmen- und Pfostenverbindungen werden durch Stumpfschweißen hergestellt
- [] Verglasungsstärken: 24, 32 und 36 mm
- [] Montagevarianten: Maueranker-, Dübel- oder Schraubenmontage

Gütesicherung/-überwachung

- [] Ausführung nach RAL-Gütezeichen und DIN EN ISO 9001

Bauarten

- [] 1-, 2- und 3-flügelige Fenster
- [] 1- bis 4-teilige Fenster standardmäßig
- [] Rund-, Segment- und Kreisbogenfenster
- [] Schräg- und Dreieckfenster

Rohstoffe

- [] blei- und cadmiumfrei stabilisiertes, hochschlagzähes PVC (DIN 7748 Teil 1 und Teil 2)
- [] pulverbeschichtete bzw. eloxierte Aluminiumschale

Versteifung

- [] sendzimererzinkte Stahlprofile

Beschläge

- [] Dreh-, Drehkipp- und Kipp-Beschlag
- [] Mehrfachverriegelung
- [] sperrbares Kantengetriebe
- [] aufliegende Oberlichtöffner
- [] Schiebe- und Faltschiebetüren
- [] Sicherheitsklassen WK 1 und WK 2

Brandverhalten (DIN 4102)

- [] schwer entflammbar
- [] Baustoffklasse B1

Beanspruchungsklasse

- [] Fugen-, Luftdurchlässigkeit: EN 12207 bis Klasse 4
- [] Schlagregendichtheit: EN 12208 bis Klasse 9A

Wärmedämmung (DIN EN ISO 12567-1 bzw. EN 10077-1)

- [] $U_w =$ ab 0,90 W/m²K

Schallschutz (DIN 4109)

- [] 2 30 – 34 dB
- [] 3 35 – 39 dB
- [] 4 40 – 44 dB

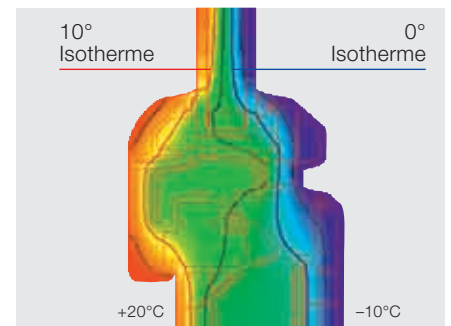

Optimaler Isothermenverlauf für weitgehende Tauwasserfreiheit.



Durch den hohen Glaseinstand, die Bautiefe kann mit der Verglasung light ($U_g = 1,1$ W/m²K) ein sensistioneller U_w -Wert von 1,3 W/m²K erreicht werden.

Garantie

- [] Detaillierte Informationen über die umfangreichen Internorm-Garantien finden Sie in unserer Fibel für Garantie, Pflege und Wartung.

Vertrieb

- [] durch autorisierte Internorm-Fachhändler

Montage & Service

- [] durch autorisierte Internorm-Fachhändler

Internorm-Fenster GmbH / Vertriebsbüro

D-93059 Regensburg, Nußbergerstraße 6b, Tel.: (0941) 464 04-0, Fax: (0941) 464 04-22 40
E-Mail: regensburg@internorm.com, Internet: www.internorm.com

Internorm[®]
Fenster - Licht und Leben